

CEM DT-8866
INFRACRVENI TERMOMETAR

UPUSTVO ZA UPOTREBU

INFRACRVENI TERMOMETAR

UPUSTVO ZA UPOTREBU

Vidno polje

Budi siguran da meta je veća nego veličina mrlje. Što je manja meta, to treba da si bliži njoj. Kada je preciznost važna, meta treba da je bar duplo veća od mrlje. Vidno polje instrumenta je **10:1**, znači da ako merilo je **10** inča od mete, prečnik od objekta koji se testira mora biti najmanje **1** inč. Druga rastojanja su prikazana dole u vidnom polju skice. Pogledajte tabelu odštampanu na instrumentu za više info-

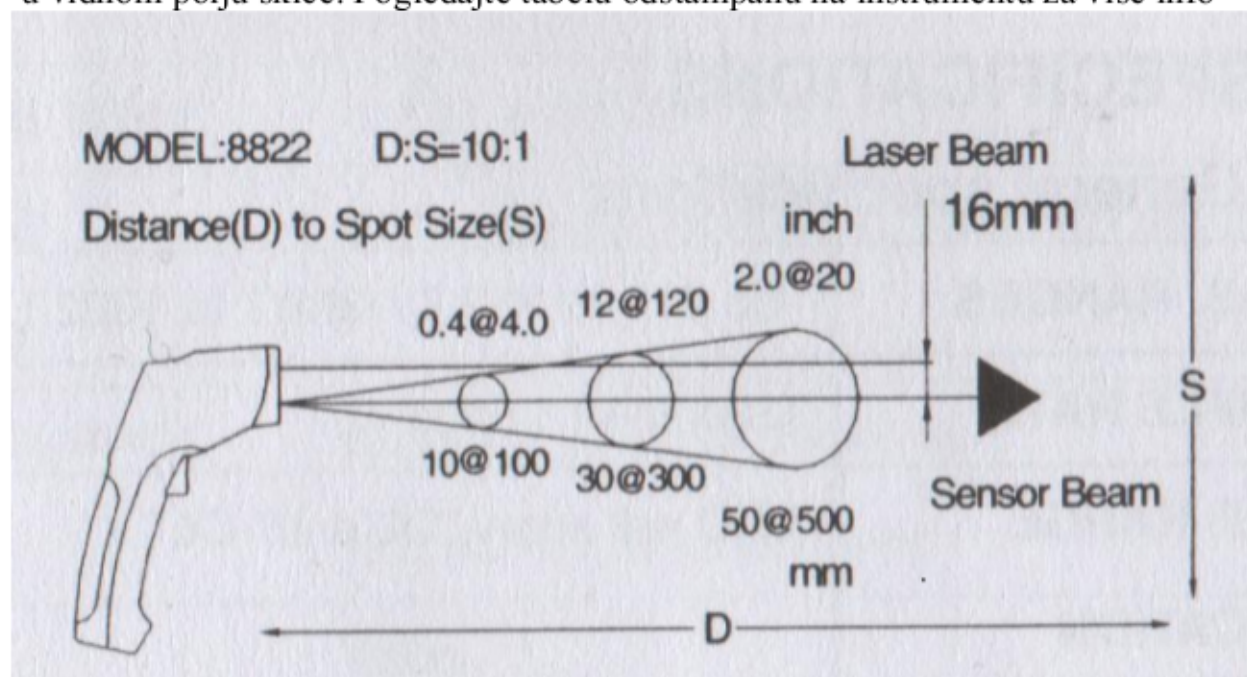

I. BEZBEDNOST

- Budite izuzetno **oprezni** kada je laserski zrak uključen.
- Ne smete dozvoliti da laserski zrak uperite prema vašim očima, prema očima drugih persona ili prema očima životinja.
- Budite izuzetno **oprezni** i ne dozvolite da se laserski zrak ne odbije od ravne površine prema vašim očima.
- Ne dozvolite laserskom svetlosnom zraku da dospe na bilo koji **gas**, jer može doći do eksplozije.



LASERSKA RADIJACIJA.....NE

ODNI LASER SNAGE < 1mW